

1

2

3

4

A

B

C

D

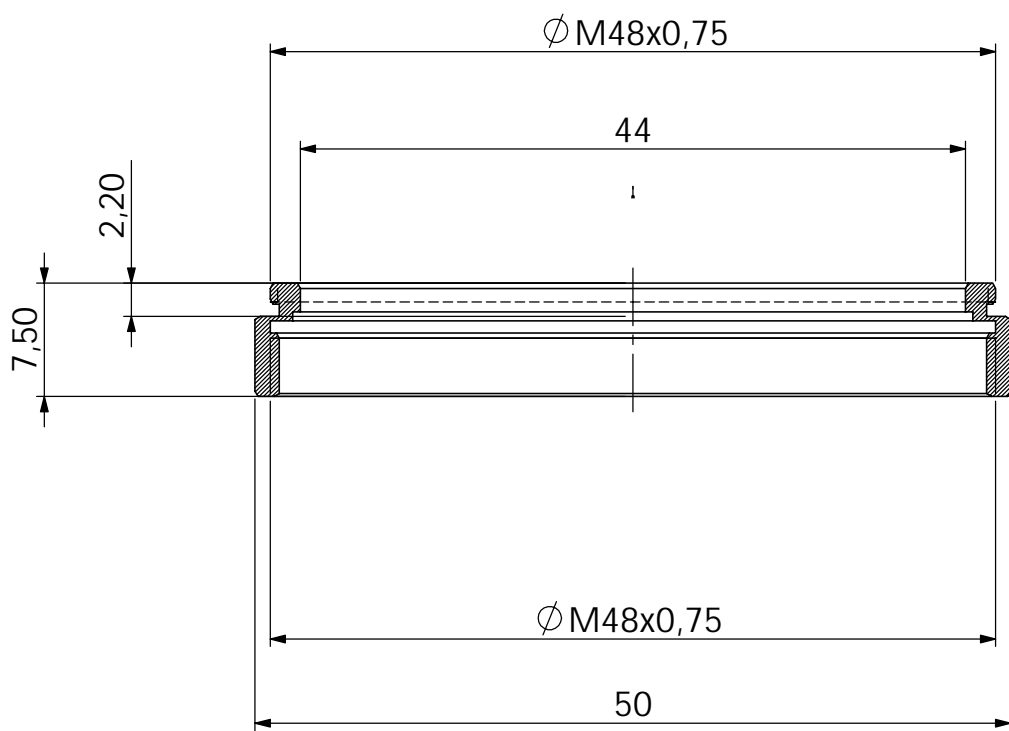

Fa. Gerd Neumann jr.
 Entwicklung und Herstellung von optischen
 und feinmechanischen Instrumenten

Allgemeintoleranzen gem:

Alle auf dieser Zeichnung enthaltenen Informationen sind Eigentum
 der Fa. Gerd Neumann jr.
 Jede Vervielfältigung oder Weitergabe an Dritte
 ohne ausdrückliche schriftliche Genehmigung ist verboten.

Feingewinde ohne Toleranz:
 ISO-Gewinde "mittel"
 Muttergewinde 6G, Bolzengewinde 4g
 unbemaßte Gewindefreistriche nach DIN 76

Maßstab: frei

Zeichnungsnummer:

Benennung
Schraubhalter M48

F

Material